

exQUISIT

Autark Induktionskochfeld EKI 2.2R

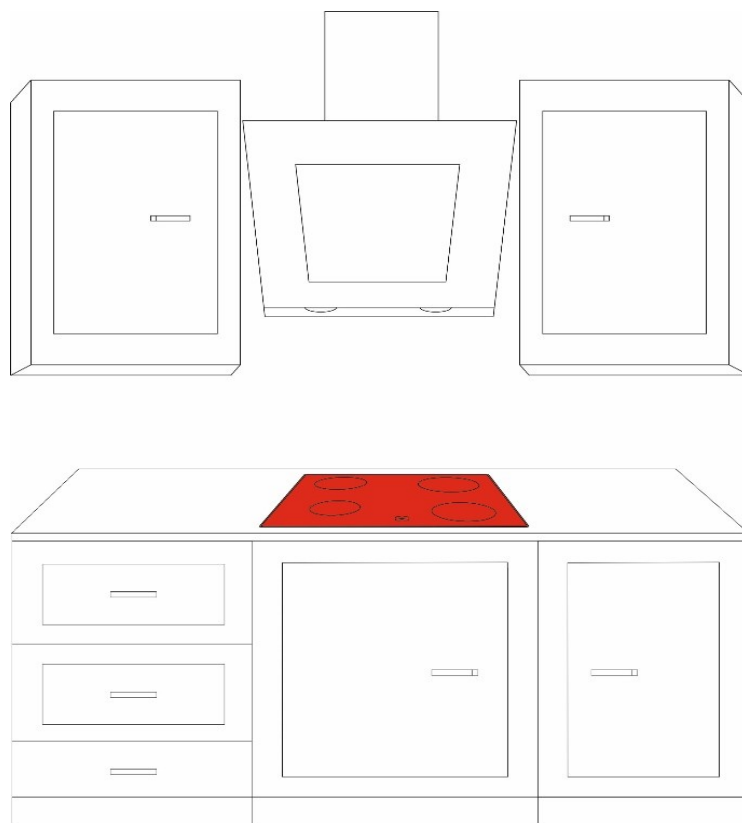

Gebrauchs-
und Montageanweisung

Zu Ihrer Sicherheit

Eine unsachgemäße Verwendung des Gerätes kann gefährlich sein, insbesondere für Kinder.

Bewahren Sie die Bedienungsanleitung zum späteren Nachschlagen auf. Geben Sie sie an eventuelle Nachbesitzer weiter. Bei Fragen zu Themen, die in dieser Bedienungsanleitung für Sie nicht ausführlich beschrieben sind, kontaktieren Sie den Kundendienst Deutschland¹ oder besuchen unsere Website ²

Dieses Gerät entspricht den geltenden EG-Sicherheitsbestimmungen in Bezug auf elektrische Apparate. Es wurde nach dem Stand der Technik gefertigt und zusammengebaut.

Der Hersteller arbeitet ständig an der Weiterentwicklung aller Typen und Modelle. Bitte haben Sie deshalb Verständnis dafür, dass wir uns Änderungen in Form, Ausstattung und Technik vorbehalten müssen.

Bestimmungsgemäße Verwendung

Das Gerät ist für die Verwendung im privaten Gebrauch/Haushalt bestimmt. Es eignet sich zum Kochen und Garen von Lebensmitteln. Jede darüberhinausgehende Verwendung gilt als nicht bestimmungsgemäß. Wird das Gerät gewerblich, zweckentfremdet oder anders als in der Bedienungsanleitung beschrieben bedient, beachten Sie bitte, dass vom Hersteller keine Haftung für eventuelle Schäden übernommen werden kann.

Umbauten oder Veränderungen am Gerät sind aus Sicherheitsgründen nicht zulässig.

¹ Kundendienst Tel. +49 (0) 2944 9716-791

² www.ggv-exquisit.de.

Gerätebeschreibung

Induktionskochfeld EKI2.2

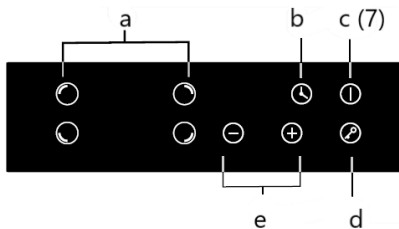
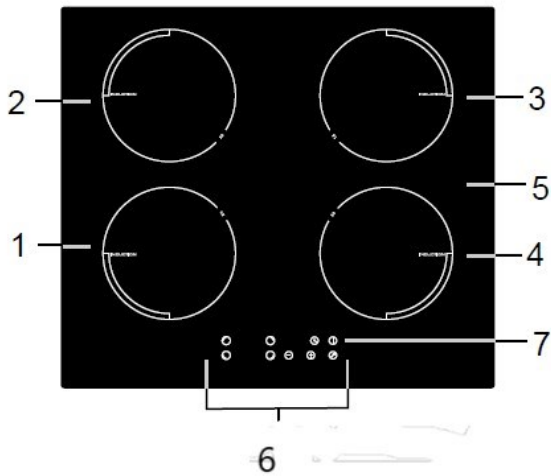

vorne mittig Bedienfeld „Touch Control“
Berührungstasten mit Restwärmeanzeigen

	Kochfeld	Durchmesser (mm)	Leistung (kW)
1	Vorne links		1500
2	Hinten links	Ø 180 mm	2000
3	Hinten rechts		1500
4	Vorne rechts	Ø 145 mm	2000
5	Glaskeramik		

6 Bedienblende

- a) Kochfelder
- b) Timer
- c) Ein / Aus (7)
- d) Sperre / Kindersicherung
- e) Temperaturstufen einstellen

Lieferumfang

- 1 Autarkes Induktionskochfeld
- 1 Bedienungsanleitung
- Zubehör zum Einbau:
- 4x Halteklammern
- 4x Schrauben: ST4.2x32mm
- 4x Dichtung

Zu Ihrer Sicherheit

Inhalt

1	Zu Ihrer Sicherheit.....	5
1.1	Sicherheit und Verantwortung.....	6
1.2	Sicherheit und Warnungen	7
2	Gerät für den Einbau vorbereiten	8
2.1	Geräte auspacken	8
2.2	Induktionskochfeld einbauen	9
2.3	Elektroanschluss	12
2.4	Induktionskochfeld ausbauen.....	12
3	Induktionskochfeld bedienen	13
	Geeignetes Kochgeschir	15
4	Reinigung und Wartung	22
5	Fehlermeldungen	24
6	Kundendienst	25
7	Garantiebedingungen	26
8	Technische Daten	28

1 Zu Ihrer Sicherheit

Für eine sichere und sachgerechte Anwendung, Gebrauchsanweisung und weitere produktbegleitende Unterlagen sorgfältig lesen und für spätere Verwendung aufbewahren.

Alle Sicherheitshinweise in dieser Gebrauchsanweisung sind mit einem Warnsymbol versehen. Sie weisen frühzeitig auf mögliche Gefahren hin. Diese Informationen unbedingt lesen und befolgen.

Erklärung der Sicherheitshinweise



GEFAHR

bezeichnet eine gefährliche Situation, welche bei Nichtbeachtung zum Tod oder zu schwerwiegenden Verletzungen führt!



WARNUNG

bezeichnet eine gefährliche Situation, welche bei Nichtbeachtung zum Tod oder zu schwerwiegenden Verletzungen führen kann!



VORSICHT

bezeichnet eine gefährliche Situation, welche bei Nichtbeachtung zu leichten oder mäßigen Verletzungen führen kann!

ACHTUNG

bezeichnet eine Situation, welche bei nicht Beachtung zu Sachschäden führt.

Zu Ihrer Sicherheit

1.1 Sicherheit und Verantwortung



GEFAHR

Sicherheit von schutzbedürftigen Personen: Kinder und Personen mit verringerten Fähigkeiten!

- Dieses Gerät kann von Kindern ab 8 Jahren, sowie von Personen mit verringerten physischen, sensomotorischen oder mentalen Fähigkeiten oder Mangel an Erfahrung und/oder Wissen benutzt werden:
 - wenn Sie beaufsichtigt oder bezüglich des sicheren Gebrauchs des Gerätes unterwiesen werden
 - die daraus resultierenden Gefahren verstehen.
- Kinder dürfen nicht mit dem Gerät spielen.
Kinder vom Gerät fernhalten!
- Kinder dürfen das Gerät nicht reinigen.
- Verletzungsgefahr durch individuelle Reinigungsabläufe.



GEFAHR

Tod durch elektrischen Schlag!



- Berühren Sie niemals ein elektrisches Gerät, wenn Ihre Hände oder Füße nass sind oder wenn Sie barfuß sind.
- Ein beschädigtes Stromversorgungskabel muss unverzüglich durch den Lieferanten, Fachhändler oder Kundendienst ersetzt werden.
- Bei beschädigtem Kabel- oder Steckerverbindungen das Gerät nicht mehr benutzen.
- Lässt sich das Kochfeld durch einen Defekt nicht mehr ausschalten:
 - sofort die Haushalts-Sicherung ausschalten
 - Kundendienst anrufen

1.2 Sicherheit und Warnungen



WARNUNG

Brandgefahr durch unsachgemäße Verwendung!

- Niemals Gegenstände auf die Kochfläche lagern.
- Niemals leicht Entzündliches oberhalb/unterhalb des Gerätes lagern.
 - Bei unbeabsichtigtem Einschalten des Gerätes können die Teile sich verformen oder entzünden.
- Keine Alufolie bzw. Kunststoff auf die Kochfelder legen.
- Vom heißen Kochfeld alles fernhalten, was schmelzen kann, z.B. Kunststoffe, Folie, insbesondere Zucker und stark zuckerhaltige Speisen.
- Elektrische Geräte von heißen Kochfeldern fernhalten.
 - Besondere Vorsicht beim Braten:
 - Öl und Fett können sich entzünden.

Brennendes Öl oder Fett niemals mit Wasser löschen.



WARNUNG

Verletzungsgefahr durch unsachgemäße Reparatur!

- Defekte Geräte ausschließlich nur durch einen autorisierten Elektrofachmann reparieren lassen.

Gerät für den Einbau vorbereiten

2 Gerät für den Einbau vorbereiten

2.1 Geräte auspacken

- Induktionskochfeld behutsam auspacken.
- Induktionskochfeld auf Schäden überprüfen.



WARNUNG

Schnittverletzungsgefahr durch beschädigte scharfe Kanten!

- Beschädigte Kochplatte umgehend durch den Kundendienst reparieren/austauschen lassen.

Verpackungsmaterial Umweltgerecht entsorgen



ACHTUNG

Die Verpackung muss unbeschädigt sein.

- Ein beschädigtes Gerät auf keinem Fall installieren und in Betrieb nehmen.
- Im Falle eines Schadens den Kundendienst³ oder den Lieferanten kontaktieren.

Transporthinweise

Überprüfen Sie das Gerät auf Transportschäden

Transportschutz entfernen

Der Backofen und das Induktionskochfeld sind für den Transport geschützt.

- Alle Klebebänder, Styroporeinlagen und Plastikfolien entfernen.
- Kleberückstände behutsam mit Reinigungsbenzin entfernen.

Sichtbare Schäden sofort dem Kundendienst 4 melden

³ Kundendienst Tel.+49 2944 9716-79

⁴ Kundendienst Tel. +49 2944 9716-791

Arbeitsplatte vorbereiten

- Die Arbeitsplatte des Einbau-Möbels muss mindestens 38 mm dick sein.
- Das Induktionskochfeld muss waagrecht liegen und an der Wandseite gegen überlaufende Flüssigkeiten abgedichtet sein.
- Die Schnittflächen sind mit speziellem Lack, Silikonkautschuk oder Gießharz zu versiegeln, um ein Aufquellen durch Feuchtigkeit zu verhindern.
- Der Abstand der seitlichen Ausschnittkanten zu einer linken oder rechten Wand muss mindestens 50 mm betragen.
- Der Ausschnitt muss mittig über den Unterbaumöbeln sitzen.
- Die Küchenmöbel einschließlich Trägermaterial, Oberflächenbeschichtung, Kleber und Dichtungen müssen eine ausreichende Hitzebeständigkeit aufweisen, gemäß DIN 68930:2009-11⁵ mind. 100°C.

2.2 Induktionskochfeld einbauen



Schnittverletzung durch gerissene Glaskeramikkochplatte!

- Das Induktionskochfeld nicht auf den Glaskeramikecken setzen. **Glasbruch!**

Gerät für den Einbau vorbereiten

Grafik I Einbauabstände B1= mit Wärmequelle

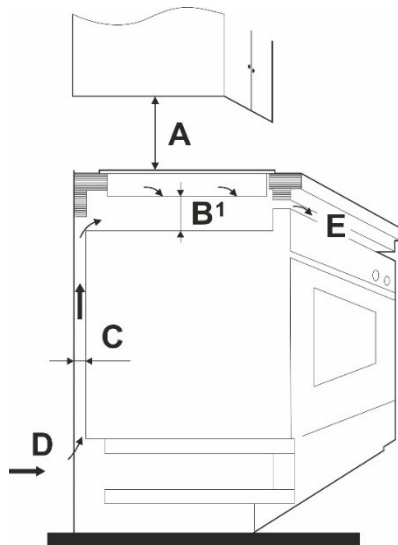

A 760mm_B1 50 mm /50
mm min_C 20 mm min_D
Lufteinlass_
E Luftauslass min 5mm

Grafik II Einbauabstände B2= ohne Wärmequelle, Schrank oder Schublade

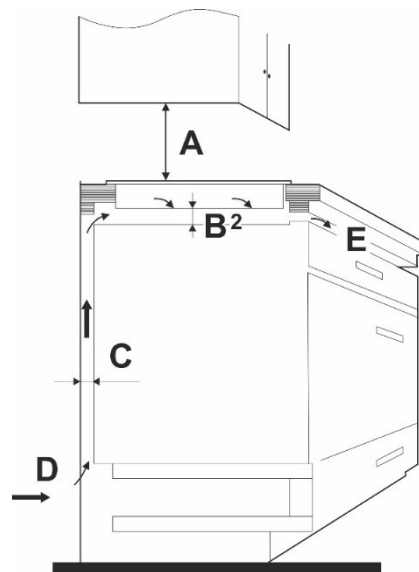

A 760mm_B2 15 mm /50
mm min_C 20 mm min_
D Lufteinlass_
E Luftauslass min 5mm

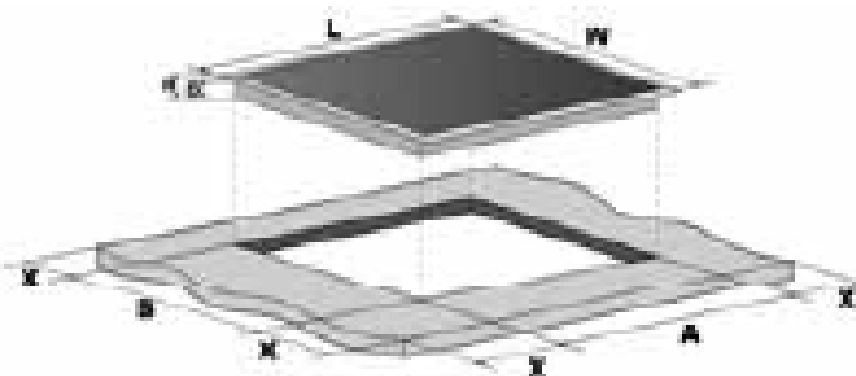

Grafik III Einbaumasse mm

L	W	H	D	A	B	X
590	520	60	56	560	490	50

Gerät für den Einbau vorbereiten

Beim einbauen des Induktionskochfeldes folgende Hinweise beachten.

- Die Masse des Ausschnitts in der Arbeitsplatte nochmals kontrollieren.
- Die Ränder des Ausschnitts sauber und fettfrei halten.
- Das Induktionskochfeld über den Ausschnitt der Arbeitsplatte mit der Restwärmeanzeige nach vorne positionieren.
- Die Glaskeramikkante muss parallel zur Vorderkante der Arbeitsplatte verlaufen.
- Das Kochfeld mit den Kabeln voran in den vorbereiteten Ausschnitt legen
- Das Induktionskochfeld langsam in den Ausschnitt senken, bis es aufliegt.
- Den Rand des Induktionskochfeldes rundherum andrücken.
- Das Kochfeld an der Arbeitsplatte von unten mit:
 - 4Stk. Halteklammern
 - 4Stk. Schrauben befestigen.
- Wenn der Geräteboden nach der Installation im Unterbaumöbel zugänglich ist, muss eine Trennwand eingebaut werden. Trennwand Einbau unter Einhaltung der vorgeschriebenen Abstände. Siehe Grafik I und II
- Erfolgt die Installation hingegen über einem Backofen, ist eine Trennwand nicht erforderlich.



Abbildung 1



Abbildung 2 Querschnitt eingebautes Induktionskochfeld

D-Induktionskochfeld
E Dichtung
C Arbeitsplatte
A Halteklammer
B Schraube

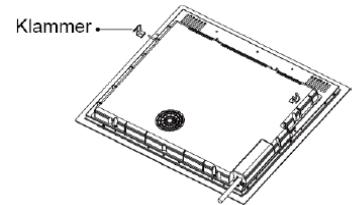
ACHTUNG

Das Induktionskochfeld vorsichtig in die Arbeitsplatte legen. **Es muss beim ersten Versuch klappen!**

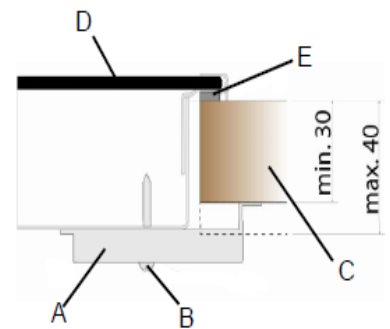
- Andernfalls lässt sich das Induktionskochfeld nicht ohne weiteres hochheben und das Dichtigkeitsband haftet beim zweiten Versuch nicht so gut.

Gerät für den Einbau vorbereiten

2.3 Elektroanschluss



Tod durch elektrischen Schlag



→ Die Sicherung für den Herdstromkreislauf ausschalten bzw. herausdrehen.

WICHTIG

Der Elektroanschluss an sämtlichen Herden und Einbaugeräten darf nur durch einen konzessionierten Elektroinstallateur unter Berücksichtigung der Vorschriften des örtlich zuständigen Energieversorgungsunternehmens vorgenommen werden.

Der Schutzleiter muss an die Klemme mit  gekennzeichnete Anschlussleiste angeschlossen werden.

Vor Anschluss des Gerätes an das Stromnetz, sind die Informationen auf dem Typenschild und Schaltplan zu lesen.



Abbildung 3

2.4 Induktionskochfeld ausbauen

Das Induktionskochfeld, das auf die Arbeitsplatte geklebt ist, lässt sich nicht ohne weiteres ausbauen.

ACHTUNG

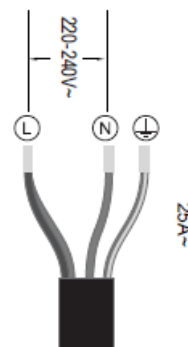
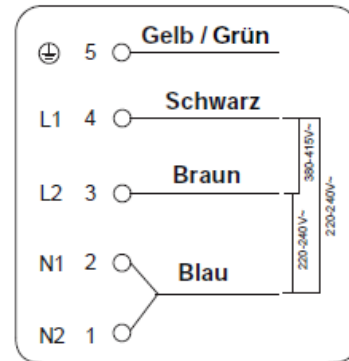
Sachschaden!

→ Das Induktionskochfeld nur durch den Kundendienst des Herstellers, oder eine autorisierte Elektrofachkraft ausbauen und reparieren lassen.

3 Induktionskochfeld bedienen

Vor Inbetriebnahme das Gerät gründlich reinigen.

- Die Herdflächen mit einem feuchten Tuch reinigen und trocken nachwischen. Weitere Hinweise siehe Reinigung und Pflege.



GEFAHR

Verletzungsgefahr

- Ist das Kochfeld gerissen, sofort das Gerät ausschalten zur Vermeidung eines möglichen elektrischen Schlags.
- Lässt sich das Kochfeld durch einen Defekt nicht mehr ausschalten, sofort die Haushalts-Sicherung ausschalten und den Kundendienst rufen.

Nehmen Sie keine Arbeiten im Geräteinneren vor. Gegebenenfalls den Kundendienst anrufen.



VORSICHT

Um Beschädigungen am Kochfeld zu vermeiden, Kochstellen trocken halten. Nasse Töpfe können Kochfelder beschädigen.



WARNUNG

Verbrennungsgefahr durch heiße Oberflächen!

Kochstellen und deren Umgebung werden sehr heiß.

- Berühren Sie niemals heiße Oberflächen.
- Das Gerät ausschalten, sobald das Kochen beendet ist.
- Die Heizelemente nicht brennen lassen, wenn die Töpfe oder Pfannen leer oder nicht vorhanden sind.

Halten Sie sehr schutzbedürftige Personen und Kinder unter 8 Jahren und Haustiere fern.



WARNUNG

Elektrischer Schlag durch defektes Induktionskochfeld!

Das Induktionskochfeld lässt sich nicht ausschalten.

- sofort die Haushaltssicherung ausschalten und den Kundendienst rufen.
- Keine Reparaturen am Geräte vornehmen.

Geeignetes Kochgeschirr

- Die Kochoberfläche und der Boden des Topfes müssen immer sauber und trocken sein.
- Töpfe und Pfannen mit einem einwandfreien, glatten Boden.
- Hitzebeständiges Kochgeschirr „Herstellerangaben beachten.“
- Keine Töpfe benutzen, die aus Plastik bestehen oder deren innere Seite mit Aluminium beschichtet ist.

ACHTUNG

Beschädigung des Induktionskochfeldes durch raue Topfböden.

Nur einwandfreies Kochgeschirr verwenden.

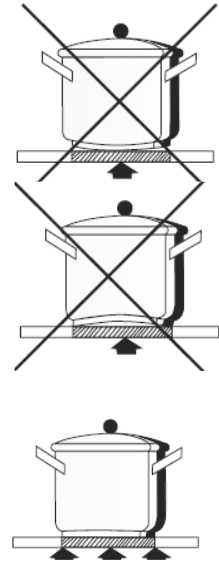

Induktionskochfeld nach jedem Gebrauch reinigen

1. Induktionskochfeld mit einem feuchten Tuch und ein wenig Spülmittel abwischen.
2. Induktionskochfeld mit einem sauberen Tuch trocken reiben.
3. Eventuelle Speisereste und Fettspritzer gleich entfernen.
4. Weitere Angaben zur Reinigung siehe Kapitel Reinigung und Pflege.

Induktionskochfeld bedienen

Einschalten des Kochfeldes

Das Induktionskochfeld ist mit Kochzonen unterschiedlicher Durchmesser und Leistung ausgestattet. Das Kochgeschirr für die beste Heizleistung genau auf die bezeichnete Kochzone stellen.

1. Das Gerät einschalten (6c).
 - Ein Signal ertönt.
 - Alle Anzeigen leuchten für eine Sekunde auf und erlöschen wieder.
 - Das Gerät ist im Modus Standby.
2. Die EIN/AUS-Taste (6c) berühren. Die Anzeigen der 4 Kochzonen zeigen die Leuchtmeldung: „-“ bzw. „-“.

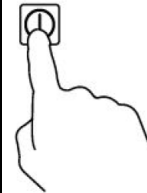

Innerhalb einer Minute nach dem Einschalten des Gerätes die Kochzone wählen und den Kochvorgang starten. Andernfalls setzt das Gerät automatisch in den Standby-Modus zurück.

Einschalten der Kochzonen:

1. Zur Auswahl der Kochzone, die gewünschte Wahl Taste (6a) berühren. Die Kochzone schaltet sich ein. Die Anzeige der gewählten Kochzone blinkt und zeigt „-“.
2. Die Heizleistung ist wählbar zwischen 1 und 9. Zur Regulierung die Tasten „-“ oder „+“ (6e) berühren.
3. Die Anzeige der gewählten Kochzone zeigt die Leistungsstufe.
Die Heizleistung ist während des Kochens jederzeit änderbar.

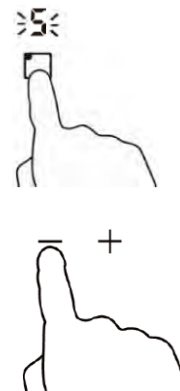

„Topferkennung fehlgeschlagen“





Die Anzeige dieses Symbols im Wechsel mit der gewählten Heizleistung bedeutet:

- es ist kein Kochgeschirr auf der ausgewählten Kochzone
- das Kochgeschirr ist nicht induktionsgeeignet
- das Kochgeschirr ist zu klein oder nicht zentriert auf der Kochzone platziert.

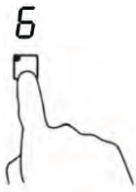

Der Induktionsvorgang startet erst, sobald sich induktionsgeeignetes Kochgeschirr auf der Kochzone befindet.

Ausschalten der Kochzone:

<p>1. Die Wahltaste (6a) der Kochzone berühren.</p> <p>2. Um die Kochzone auszuschalten, -mit der Taste „-“ (6e) die Heizleistung auf „0“ setzen. oder -die Tastenkombination „-“ und „+“ (6e) gleichzeitig berühren. Vergewissern Sie sich, dass die Anzeige „0“ zeigt.</p> <p>3. Um das Gerät auszuschalten die EIN/AUS-Taste (6c) berühren.</p>	  	<p>oder</p>	
--	--	-------------	---

Restwärme:

<p>Wird eine Kochzone ausgeschaltet und beträgt die Kochzonen-oberfläche über 60°C, erscheint auf der Kochzonen-Anzeige (4a) die Leuchtmeldung „H“. Im Beispiel: die Kochzone hinten links.</p> <p>Diese Leuchtmeldung erlischt erst wieder, -sobald die Temperatur der Kochzone unter 60°C fällt. -wenn der Netzanschlussstecker gezogen wird.</p>	
<p>Auch wenn die Restwärme-Anzeige erlischt, kann die Kochzonenoberfläche nach wie vor zu Verbrennungen führen!</p>	

Induktionskochfeld bedienen

Gesicherter Modus – Tastenverriegelung/Kindersicherung:

Zum **Einschalten der Tastenverriegelung / Kindersicherung (6d)**

1. Die Taste Schloss (6d) berühren.
2. Das Gerät schaltet in den gesicherten Modus.
3. Die Timer-Anzeige (6b) zeigt die Leuchtmeldung „Lo“.

Diese Tasten können jetzt noch bedient werden:
-die EIN/AUS-Taste (6c) und
-die Taste Schloss (6d)

Zum **Ausschalten dieser Funktion**

1. Die Taste Schloss (6d) während 3 Sekunden anwählen.
2. Die Leuchtmeldung „Lo“ auf der Timer-Anzeige (6d) erlischt.

Das Gerät ist betriebsbereit.



Sicherheitsabschaltungen:

Dieses Gerät ist mit einer Sicherheitsvorkehrung versehen, die Risiken aus versehentlich eingeschaltet gelassenen Kochfeldern reduzieren soll:

Automatische Abschaltung

Die Steuerung bleibt nach dem Einschalten eine Minute lang aktiv, danach schaltet die Kochfeld-Steuerung automatisch auf Stand-by zurück.

Sobald das Kochgeschirr von der Induktionszone entfernt wird, stoppt die Erwärmung. Die Induktionszone schaltet nach 2 Minuten automatisch aus.

Überhitzungsschutz

Sofern vom Sensor eine zu hohe Temperatur im Gerät festgestellt wird, stoppt das Induktionskochfeld automatisch den Betrieb.

Betriebsdauerbegrenzung

Abhängig von der ausgewählten Heizleistungsstufe wird jede Kochzone individuell nach einer bestimmten maximalen Betriebsdauer ausgeschaltet, sofern innerhalb dieser Zeit keine Berührung erfolgt ist:

Heizleistung	1	2	3	4	5	6	7	8	9
Maximale Betriebsdauer, in Stunden	8	8	8	4	4	4	2	2	2

HINWEIS

Diese Funktion NIE als Timer nutzen! Speisezubereitung immer überwachen!

Schutz gegen unbeabsichtigtes Einschalten: Erkennung kleiner Gegenstände

Wenn ungeeignetes oder nicht magnetisches Kochgeschirr (z.B. Aluminium) oder andere kleine Teile (z.B. Besteck, Schlüssel) auf dem Induktionskochfeld liegen, schaltet die Kochfeld-Steuerung nach 1 Minute automatisch auf Stand-by zurück.

Induktionskochfeld bedienen

Timer

Timer 1 bis 99 Minuten einstellen Der **Timer** ist jeweils für beide Kochzonen einstellbar:

Timer-Funktion als **Zeitschaltuhr**, ohne Auswahl einer Kochzone.

Timer-Funktion zum automatischen Ausschalten **einer** gewählten **Kochzone**.

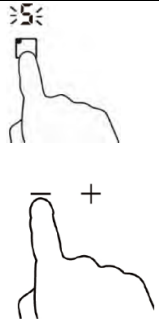
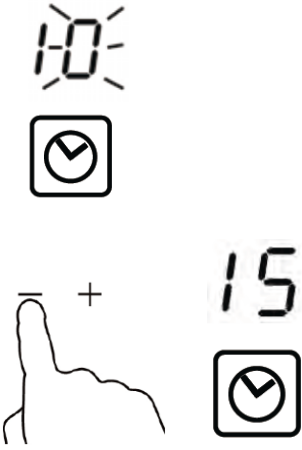
<p>Gerät einschalten: (Timer-Funktion)</p> <ol style="list-style-type: none">1. Die EIN/AUS-Taste (6c) anwählen.	
<p>HINWEISE Zum automatischen Ausschalten einer Kochzone: -zuerst die Heizleistung der gewünschten Kochzone und -anschließend die Timer-Einstellung festlegen.</p>	
<p>Heizleistung einstellen:</p> <ol style="list-style-type: none">1. Zur Auswahl der Kochzone, die gewünschte Wahl Taste berühren. Die Kochzone schaltet sich ein. Die Anzeige der gewählten Kochzone blinkt.2. Die Heizleistung ist wählbar zwischen 1 und 9. Zur Regulierung die Tasten „-“ oder „+“ (6e) berühren.3. Die Anzeige der gewählten Kochzone zeigt die Leistungsstufe.	
<p>Timer-Funktion einstellen:</p> <ol style="list-style-type: none">1. Die Taste Timer (6b) berühren. Die Timer LED-Anzeige zeigt „30“. Die Einerstelle blinkt.2. Mit den Tasten „+“ oder „-“ (6e) die gewünschte Zeit (in Minuten) einstellen; Im Beispiel „5“3. Die Taste Timer (6b) berühren. Die Timer LED-Anzeige zeigt „15“. Die Zehnerstelle blinkt.4. Die Tasten „+“ oder „-“ (6e) etwas länger berühren und die gewünschte Zeit (in 10 Minuten) einstellen; <p>Hinweis:</p> <ul style="list-style-type: none">→ Nach einigen Sekunden erscheint die eingestellte Zeit auf der Timer-Anzeige und die restliche Zeit wird angezeigt.→ Die Timer Zeit lässt sich minütlich oder 10 minütlich einstellen (die Tasten - oder + etwas länger berühren)→	

Timer-Funktion - Kennzeichnung und Ablauf:

Timer-Funktion - Zeitschaltuhr

Die Timer-Anzeige zählt zurück und zeigt die restliche Zeit an.

Nach Ablauf der zuvor eingestellten Zeit ertönt während 30 Sekunden ein akustisches Signal:

- die eingestellte Zeit ist abgelaufen
- die Timer-Anzeige zeigt „- -“.

95



- -



Hinweis: Andere Kochzonen, die vor der Einstellung der Timer-Funktion bereits in Betrieb waren, arbeiten weiter.

Reinigung und Wartung

4 Reinigung und Wartung

Vor sämtlichen Reinigungs- und Wartungsarbeiten Gerät ausschalten und vollständig auskühlen lassen.



WARNUNG

Undichtigkeiten am Induktionskochfeld und Backofen

Stromschlaggefahr!

- Niemals einen Dampfreiniger zur Reinigung verwenden. Feuchtigkeit könnte in elektrische Bauteile gelangen.



VORSICHT

Verbrühungsgefahr durch heisses Wasser beim Reinigen.

- Die Wassertemperatur ist so zu wählen, dass keine Verbrühungsgefahr entstehen kann!



VORSICHT

Schnittverletzung bei der Benutzung von Rasierklingschabern.

- Rasierklingen äusserst scharf

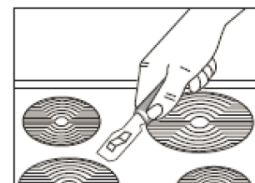

Das Induktionskochfeld mit einem feuchten Tuch reinigen und mit einem trockenen Tuch trockenwischen. Verschmutzungen mit heißem Wasser und Spülmittel oder mit einem handelsüblichen Keramikfeldreiniger das Induktionskochfeld reinigen.

Verschüttetes Essen, Speisereste und Fettspritzer sofort abwischen.

In den folgenden Fällen sofort die Energiezufuhr auf «0» drehen und

- **bei Rückständen von Zucker** die Oberfläche mit heißem Wasser behandeln.
- bei Bruchstücken von Aluminiumfolie und aus Versehen geschmolzenem Material aus Kunststoff / Plastik die Oberfläche mit heißem Wasser und einem Rasierklingschaber sorgfältig behandeln.
- Hartnäckige Verschmutzungen mit speziellen Reinigern entfernen.

Sollte es Ihnen nicht gelingen, den Fehler zu beheben, wenden Sie sich bitte an Ihren Kundendienst. Führen Sie in diesem Fall keine weiteren Arbeiten, vor allem an den elektrischen Teilen des Gerätes, selbst aus.

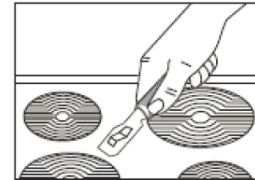

Fehlermeldungen

5 Fehlermeldungen

Fehlermeldung	Mögliche Ursache	Fehlerbehebung
F3-F8	Temperatursensor funktioniert nicht	Kontaktieren Sie den für Sie zuständigen den Kundendienst.
F9-FA	Temperatursensor IGBT defekt	Kontaktieren Sie den Kundendienst
E1/E2	Abweichende Versorgungsspannung	Prüfen der Versorgungsspannung, geben falls den für Sie zuständigen Kundendienst kontaktieren
E3 / E4	Abweichende Temperatur	Kochtopf überprüfen
E5 E6	Schlechtgeeignetes Kochgeschirr, Kochfeldüberhitzung	Kochfeld abkühlen lassen und erneut starten

6 Kundendienst

WICHTIG

Beachten Sie, dass der Besuch des Kundendiensttechnikers im Falle einer Fehlbedienung oder einer der beschriebenen Störungen auch während der Garantiezeit nicht kostenlos ist.

Zuständige Kundendienstadresse:

EGS GmbH

Dieselstrasse 1

33397 Rietberg / DEUTSCHLAND

Kundentelefon für Deutschland: +49 2944-9716-791

Kundentelefon für Österreich: 0820 200 170

(aus dem österreichischen Festnetz 0.14 Euro/min, Mobilnetz anbieterabhängig abweichend)

Email: kontakt@egs-gmbh.de

(Reparaturaufträge können auch online erfasst werden.)

Internet: www.egs-gmbh.de

Folgende Angaben werden benötigt um Ihren Auftrag zu bearbeiten:

- vollständige Anschrift, Tel.Nr.,
- Fehlerbeschreibung
- Angaben Typenschild

Typenschild

Das Typenschild ist im Gerät am Türrahmen (Backofen) oder auf der Rückseite des Gerätes (Kochfeld) angebracht. Bei Einbaugeräten ist zusätzlich ein Typenschild im Beipack, zusammen mit der Bedienungsanleitung.

1 Modell	2 Version	3 Batch
4 EAN	5 Seriennummer	

Garantiebedingungen

7 Garantiebedingungen

Garantiebedingungen

Als Käufer eines Exquisit – Gerätes stehen Ihnen die gesetzlichen Gewährleistungen aus dem Kaufvertrag mit Ihrem Händler zu. Zusätzlich räumen wir Ihnen eine Garantie zu den folgenden Bedingungen ein:

Leistungsdauer

Die Garantie läuft 24 Monate ab Kaufdatum (Kaufbeleg ist vorzulegen). Während den ersten 6 Monaten werden Mängel am Gerät unentgeltlich beseitigt, Voraussetzung ist, dass das Gerät ohne besonderen Aufwand für Reparaturen zugänglich ist. In den weiteren 18 Monaten ist der Käufer verpflichtet nachzuweisen, dass der Mangel bereits bei Lieferung bestand.

Bei gewerblicher Nutzung (z.B. in Hotels, Kantinen), oder bei Gemeinschaftsnutzung durch mehrere Haushalte, beträgt die Garantie 12 Monate ab Kaufdatum (Kaufbeleg ist vorzulegen). Während den ersten 6 Monaten werden Mängel am Gerät unentgeltlich beseitigt, Voraussetzung ist, dass das Gerät ohne besonderen Aufwand für Reparaturen zugänglich ist. In den weiteren 6 Monaten ist der Käufer verpflichtet nachzuweisen, dass der Mangel bereits bei Lieferung bestand.

Durch die Inanspruchnahme der Garantie verlängert sich die Garantie weder für das Gerät, noch für die neu eingebauten Teile.

Umfang der Mängelbeseitigung

Innerhalb der genannten Fristen beseitigen wir alle Mängel am Gerät, die nachweisbar auf mangelhafte Ausführung oder Materialfehler zurückzuführen sind. Ausgewechselte Teile gehen in unser Eigentum über.

Ausgeschlossen sind:

Normale Abnutzung, vorsätzliche oder fahrlässige Beschädigung, Schäden, die durch Nichtbeachtung der Gebrauchsanweisung, unsachgemäße Aufstellung, bzw. Installation oder durch Anschluss an falsche Netzspannung entstehen, Schäden, aufgrund von chemischer, bzw. elektrothermischer Einwirkung oder durch sonstige anormale Umweltbedingungen, Glas-, Lack- oder Emailleschäden und evtl. Farbunterschiede sowie defekte Glühlampen. Ebenso sind Mängel am Gerät ausgeschlossen, wenn die aufgrund von Transportschäden zurückzuführen sind. Wir erbringen auch dann keine Leistungen, wenn – ohne unsere besondere, schriftliche Genehmigung – von nicht ermächtigten Personen am Exquisit - Gerät Arbeiten vorgenommen oder Teile fremder Herkunft verwendet wurden. Diese Einschränkung gilt nicht für mangelfreie, durch einen qualifizierten Fachmann mit unseren Originalteilen, durchgeführte Arbeiten zur Anpassung des Gerätes an die technischen Schutzvorschriften eines anderen EU-Landes.

Geltungsbereich

Unsere Garantie gilt für Geräte, die in einem EU-Land erworben wurden und die in der Bundesrepublik Deutschland oder Österreich in Betrieb sind.

Für Geräte, die in einem EU-Land erworben und in ein anderes EU-Land gebracht wurden, werden Leistungen im Rahmen der jeweils landesüblichen Garantiebedingungen erbracht. Eine Verpflichtung zur Leistung der Garantie besteht nur dann, wenn das Gerät den technischen Vorschriften des Landes, in dem der Garantieanspruch geltend gemacht wird, entspricht.

Für Reparaturaufträge ausserhalb der Garantiezeit gilt:

Wird ein Gerät repariert, sind die Reparaturrechnungen sofort fällig und ohne Abzug zu bezahlen.

Wird ein Gerät überprüft, bzw. eine angefangene Reparatur nicht zu Ende geführt, werden Anfahrt- und Arbeitspauschalen berechnet. Die Beratung durch unser Kundenberatungszentrum ist unentgeltlich.

Im Servicefall oder bei Ersatzteilbestellungen wenden Sie sich bitte an unseren Kundendienst EGS GmbH Kundentelefon für Deutschland: +49 (0)2944-9716791

GGV Handelsgesellschaft mbH & Co. KG, August-Thyssen-Str. 8, D-41564 Kaarst-Holzbüttgen

Technische Daten

8 Technische Daten

Marke		Exquisit
Modell		EKI2.2R
Produktgruppe		Induktionskochfeld
Schutzklasse		I
Elektrischer Anschluss (Spannung/Frequenz)	V/Hz	380-415 /50-60
Anschlussleistung	W	7000
Gewicht (unverpackt) Kochfeld	kg	09. Feb
Abmessungen	HxBxT	55x590x520
EAN		4016572010046
Artikelnummer		450104

*Technische Änderungen vorbehalten.

Alle gerätespezifischen Daten des Energielabels sind durch den Gerätehersteller nach europaweit genormten Messverfahren unter Laborbedingungen ermittelt worden. Sie sind in der EN 50304 festgehalten. Der tatsächliche Energieverbrauch der Geräte im Haushalt hängt natürlich vom Aufstellungsort und vom Nutzerverhalten ab und kann daher auch höher liegen als die vom Gerätehersteller unter Normbedingungen ermittelten Werte.

CE Kennzeichen

Dieses Gerät entspricht zum Zeitpunkt seiner Markteinführung den Anforderungen die in den Richtlinien des Rates zur Angleichung der Rechtsvorschriften der Mitgliedsstaaten über die elektromagnetische Verträglichkeit RL 2014/30/EU und über die Verwendung elektrischer Betriebsmittel innerhalb bestimmter Spannungsgrenzen RL 2014/35/EU festgelegt sind.

Dieses Gerät ist mit dem CE Zeichen gekennzeichnet und verfügt über eine Konformitätserklärung zur Einsichtnahme durch die zuständigen Marktüberwachungsbehörden.

*Technische Änderungen vorbehalten.

exQUISIT

GGV HANDELGES. MBH & CO. KG
AUGUST-THYSSEN-STR.8
D-41564 KAARST
GERMANY

eki2.2r_0450046_e1.0_2018_07_19.docx

www.GGV-exquisit.de